

DAEWOO
POWER PRODUCTS

РУКОВОДСТВО ПО ЭКСПЛУАТАЦИИ



СНЕГОУБОРЩИК АККУМУЛЯТОРНЫЙ

DAST **5542Li** / DAST **5542Li** SET

ОГЛАВЛЕНИЕ

Общие сведения	2
Информация по безопасности	3
Описание символов	5
Устройство изделия	6
Комплектация	7
Технические характеристики	8
Сборка изделия	8
Эксплуатация изделия	10
Техническое обслуживание	11
Устранение неисправностей	13
Хранение и транспортировка	13
Срок службы и утилизация устройства	14
Гарантийные обязательства	15

Производитель оставляет за собой право на внесение изменений в конструкцию, дизайн и комплектацию изделий.

Изображения в руководстве могут отличаться от реальных узлов и надписей на изделии.

**Адреса сервисных центров по обслуживанию
силовой техники DAEWOO Вы можете найти на сайте
WWW.DAEWOO-POWER.RU**

EAC EAC — Соответствует всем требуемым Техническим регламентам Таможенного союза ЕврАзЭС.

ОБЩИЕ СВЕДЕНИЯ

Перед началом работы со снегоуборщиком необходимо внимательно прочитать руководство пользователя. Это поможет избежать возможных травм и повреждения оборудования.

Благодарим Вас за приобретение продукции **DAEWOO**.

В данном Руководстве содержится описание техники безопасности и процедур по обслуживанию и использованию снегоуборщиков **DAEWOO**. Все данные в Руководстве пользователя содержат самую свежую информацию, доступную к моменту печати. Просим принять во внимание, что некоторые изменения, внесенные производителем, могут быть не отражены в данном Руководстве. Изображения и рисунки могут отличаться от реального изделия. В случае возникновения трудностей с использованием изделия используйте полезную информацию, расположенную в конце Руководства.

Снегоуборщик удобен и не сложен в эксплуатации. Работа с ним не требует специальной подготовки, но следует иметь в виду, что при его использовании необходимы определенные навыки. Изделие сконструировано таким образом, что оно безопасно и надежно, при обращении с ним в соответствии с Руководством по эксплуатации. Перед началом работы с изделием необходимо внимательно прочитать настоящее Руководство. Это поможет избежать возможных травм и повреждения изделия.

Настоящее Руководство по эксплуатации является частью изделия и должно быть передано покупателю при его приобретении. В случае передачи техники другому владельцу, настоящее Руководство должно быть передано совместно с изделием.

НАЗНАЧЕНИЕ

Снегоуборщик **DAEWOO** специально разработан для использования при низких температурах в зимнее время и предназначена для уборки и очистки ровных твердых поверхностей от снежных масс, снежных завалов, расчистки загородных участков и дорог от выпавшего и наметенного снега. Помните, изделие должно использоваться в строгом соответствии с нормами и нормативными актами, действующими в регионе его использования, направленными на предупреждения несчастных случаев и в строгом соответствии с техническими характеристиками. Изделие является технически сложным товаром, не предполагающим эксплуатацию с целью извлечения коммерческой выгоды.

Предприятие-изготовитель не несет ответственности в случае повреждений, возникших в результате неправильной эксплуатации. В этом случае вся ответственность возлагается на пользователя.

К СВЕДЕНИЮ ТОРГУЮЩИХ ОРГАНИЗАЦИЙ

Во время проведения процедуры купли-продажи продавец, осуществляющий торговлю, проверяет в присутствии покупателя внешний вид товара, его комплектность и работоспособность. Производитель отмечает в гарантийном талоне, прикладывает товарный чек. Предоставляет информацию об организациях по ремонту, адреса сервисных центров и уполномоченных представителей.

Правила реализации продукции определяются предприятиями розничной торговли в соответствии с требованиями действующего законодательства. Особые условия реализации не предусмотрены.

ИНФОРМАЦИЯ ПО БЕЗОПАСНОСТИ

- Перед первым использованием снегоуборщика внимательно прочитайте руководство по эксплуатации. Сохраняйте настоящее руководство в течение всего времени эксплуатации снегоуборщика. При смене владельца передайте вместе со снегоуборщиком руководство по эксплуатации.
- Запрещается использование снегоуборщика лицам, находящимся под воздействием алкоголя, наркотиков, лекарственных препаратов.
- Не разрешается использовать снегоуборщик лицам, не достигшими 16-летнего возраста.
- Убедитесь, что в рабочей зоне не находятся посторонние люди, дети или животные.
- Одежда пользователя должна соответствовать погодным условиям, не надевайте длинную, широкую одежду, которая может попасть в шнек снегоуборщика. Используйте обувь, подошвы которой не скользят.
- Избегайте попадания рук, ног, а также одежды в шнек снегоуборщика.
- Используйте снегоуборщик для уборки только легкого, не слежавшегося снега.

ВНИМАНИЕ

Запрещается использовать снегоуборщик для уборки смерзшегося, слежавшегося снега или льда. Высота снежного покрова не должна превышать 2/3 высоты ковша снегоуборщика.

- Перед постановкой снегоуборщика в закрытое помещение на хранение дайте электродвигателю остыть.
- Используйте только оригинальные запасные части, рекомендованные производителем.
- Ремонт снегоуборщика производите только в уполномоченных сервисных центрах.
- По вопросу выполнения работ обращайтесь в авторизованный сервисный центр. Список адресов Вы сможете найти на нашем официальном интернет-сайте:
WWW.DAEWOO-POWER.RU
- Производитель не несет ответственности в случае повреждений, возникших в результате неправильной эксплуатации снегоуборщика. В этом случае вся ответственность возлагается на пользователя.
- Производитель не несет ответственности при повреждениях, вызванных самостоятельным внесением каких-либо изменений в конструкцию снегоуборщика.
- Снегоуборщики **DAEWOO** предназначены для очистки от снега проезжей части и пешеходных дорожек.
- Использование снегоуборщика не по назначению может привести к травмированию оператора или повреждению снегоуборщика и другого имущества.
- Большинство травм или повреждений имущества от снегоуборщика может быть предотвращено при соблюдении указаний всех инструкций, приведенных в настоящем руководстве и нанесенных на снегоуборщик.

АККУМУЛЯТОР И ЗАРЯДНОЕ УСТРОЙСТВО

- Используйте только оригинальные аккумуляторы и зарядное устройство **DAEWOO**, предназначенные для данного типа изделий.
- Отключайте зарядное устройство от сети питания, после зарядки аккумулятора и в период обслуживания. При отключении зарядного устройства от сети вытягивайте из розетки за вилку, не тяните за шнур.
- Соблюдайте особую осторожность при обращении с аккумулятором.

- При работе с зарядным устройством на открытом воздухе всегда следите, чтобы рабочая зона оставалась сухой, используйте удлинительный кабель, предназначенный для наружных работ.
- Не роняйте аккумулятор на твердую поверхность и не подвергайте его давлению или любой другой форме механического воздействия.
- Держите аккумуляторную батарею вдали от источников тепла или холода, не перегревайте и не переохлаждайте её.
- Не открывайте и не пытайтесь отремонтировать аккумулятор или зарядное устройство. В случаях появления повреждений или дефектов обращайтесь в авторизованные сервисные центры.
- Храните аккумулятор в сухом месте, исключая попадание прямых солнечных лучей, при температуре от +5°C до +30°C.
- Не закрывайте вентиляционные отверстия зарядного устройства, в противном случае возможен перегрев зарядного устройства и выход его из строя.

ИЗБЕГАЙТЕ ВРАЩАЮЩЕГОСЯ ШНЕКА

- Шнек снегоборщника может нанести серьезные травмы и даже ампутировать пальцы рук и ног, руки или ступни ног.
- При работающем двигателе следует находиться в стороне от шнека.
- При необходимости по какой-либо причине убрать снег вокруг снегоборщника всегда следует выключать ее двигатель.
- Если снегоотводящий желоб засорился, то следует остановить двигатель. Для очистки снегоотводящего желоба следует использовать щетку.
- Никогда не засовывайте руку в снегоотводящий желоб при работающем двигателе, это может привести к серьезной травме.

ОЧИСТИТЕ МЕСТО РАБОТЫ

- Снегоборщник может отбросить камни и другие предметы с силой, достаточной для получения серьезной травмы.
- Перед началом работы со снегоборщником внимательно осмотрите предназначенную для очистки площадь и очистите ее ото всех предметов, которые могут представлять опасность.
- Никогда не применяйте снегоборщник для уборки снега с гравийной дорожки или дороги, так как может произойти подбор и выброс камней. Это может нанести травму окружающим.

ПРОВЕРЬТЕ НАЛИЧИЕ ЗАЩИТНЫХ ЭКРАНОВ

- Щитки и экраны предназначены для вашей защиты от отбрасываемых предметов и для предотвращения прикосновения к горячим деталям двигателя и движущимся компонентам.
- При работающем двигателе для безопасности вас и окружающих все щитки и экраны должны находиться на своем месте.
- Направьте снегоотводящий желоб так, чтобы отбрасываемый снег не попадал в оператора, окружающих, окна и другие предметы.
- Не прикасайтесь к снегоотводящему желобу при работающем двигателе.
- Дети и животные должны быть выведены из места проведения работ во избежание получения травм от летящего мусора и контакта со снегоборщником.

РАБОТА НА УКЛОНАХ

- Будьте осторожны при смене направления движения снегоборщника во время работы на склоне, это может привести к опрокидыванию.
- Не применяйте снегоборщник для чистки крыш.

- Снегоборщик может перевернуться на крутом склоне, если оставить ее без присмотра, что может привести к травмированию оператора или окружающих. Запрещается эксплуатировать снегоборщик на уклонах более 20°.

УСЛОВИЯ ЭКСПЛУАТАЦИИ

- Не работайте со снегоборщиком при плохой видимости. В условиях плохой видимости существует повышенная вероятность удара о препятствие или травмирования.
- Направьте снегоотводящий желоб так, чтобы отбрасываемый снег не попадал в окружающих или автомобили. Не прикасайтесь к снегоотводящему желобу при работающем двигателе.
- При работе вблизи дорог и подъездных дорожек внимательно наблюдайте за движением транспортных средств. Запрещается эксплуатация снегоборщика на дорогах общего пользования.

ОБЯЗАННОСТИ ОПЕРАТОРА

- Знать способы быстрой остановки двигателя снегоборщика в экстренных случаях. Изучите назначение и использование всех органов управления снегоборщика.
- Никогда не разрешайте никому работать со снегоборщиком, если этот человек не ознакомлен должным образом с руководством по эксплуатации. Не допускайте детей к работе со снегоборщиком.
- Если при работе снегоборщика перед ней неожиданно появляются люди или животные, немедленно отпустите рукоятку включения привода шнека, чтобы остановить снегоборщик и избежать травмирования вращающимся шнеком.
- При работе со снегоборщиком крепко держите рукоятку и идите, но не бегите.
- Носите подходящую зимнюю обувь, предотвращающую скольжение.

ОПИСАНИЕ СИМВОЛОВ



Соблюдайте осторожность при работе с устройством.



Внимательно ознакомьтесь с руководством по эксплуатации перед использованием.



Внимание!

Опасность попадания отбрасываемых элементов.



Сохраняйте безопасную дистанцию.



Не подносите руки к вращающимся частям устройства.



При работе надевайте наушники и защитные очки.



Не используйте устройство во время дождя и в условиях повышенной влажности.



Дождитесь полной остановки всех вращающихся деталей перед тем, как дотрагиваться до них.



Опасность! Выключите двигатель перед прочисткой желоба и ковша.



Данное изделие запрещается утилизировать вместе с обычными бытовыми отходами.

УСТРОЙСТВО ИЗДЕЛИЯ

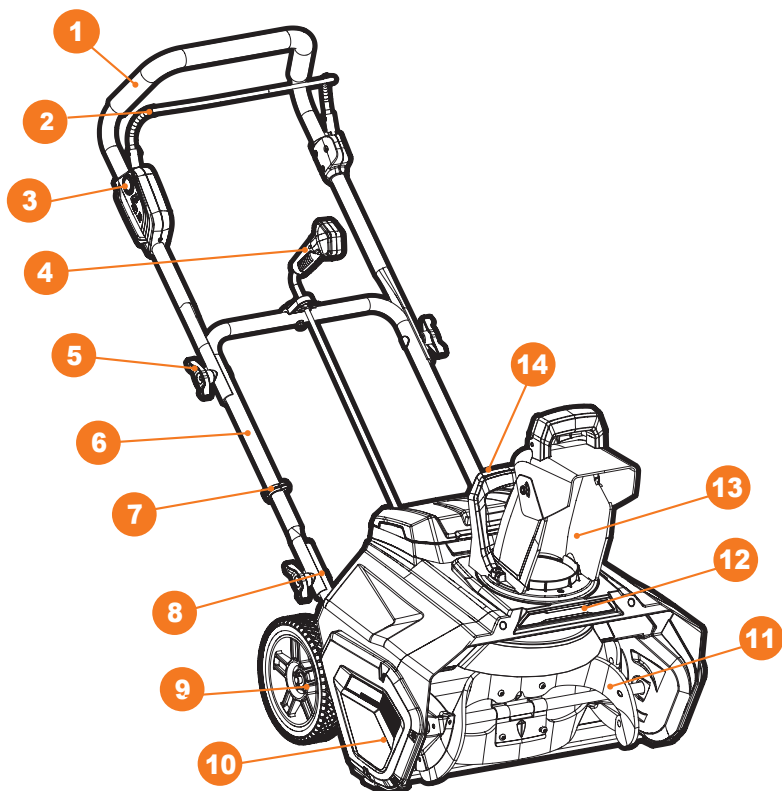

1. Верхняя часть рукоятки
2. Скоба включения двигателя
3. Кнопка блокировки включения
4. Рукоятка изменения направления выброса
5. Барашки крепления рукоятки
6. Средняя часть рукоятки
7. Клипсы крепления кабеля

8. Нижняя часть рукоятки
9. Колеса
10. Корпус снегоуборщика
11. Шнек
12. LED фара
13. Труба выброса
14. Рукоятка для переноски

Особенности снегоуборщика **DAEWOO**:

- Прорезиненный шнек снегоуборщика позволяет убирать снег до основания.
- Быстрая система изменения направления выброса снега до 180°.
- Дальность выброса от 1 до 10 м.
- Ударопрочный корпус из полимерных материалов.
- Яркая LED фара.

КОМПЛЕКТАЦИЯ*

1. Снегоуборщик	1 шт.	8. Вал рукоятки изменения направления выброса	1 шт.
2. Нижняя рукоятка	1 шт.	9. Рукоятка трубы выброса	1 шт.
3. Верхняя рукоятка	1 шт.	10. Труба выброса снега	1 шт.
4. Комплект крепежа	1 компл.	11. Аккумуляторная батарея (DAST 5542Li SET)	2 шт.
5. Руководство по эксплуатации	1 шт.	12. Зарядное устройство (DAST 5542Li SET)	1 шт.
6. Гарантийный талон	1 шт.		
7. Рукоятка изменения направления	1 шт.		

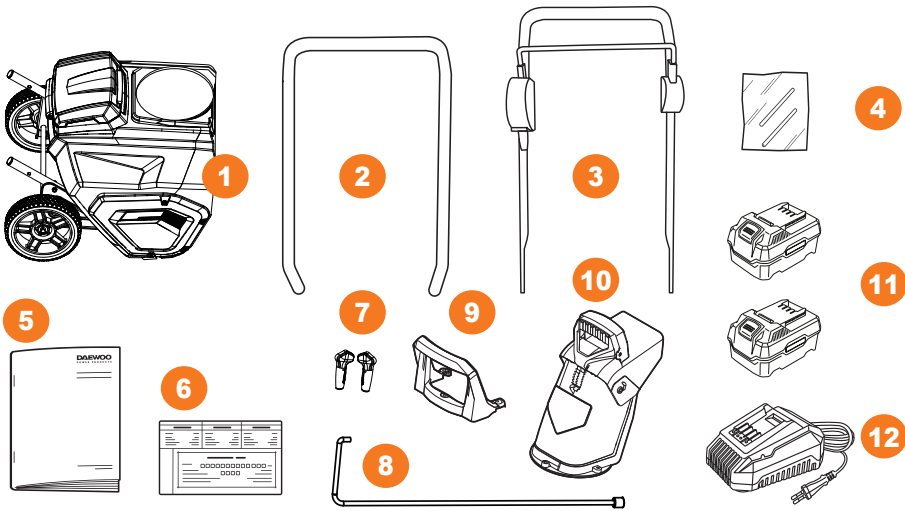

* На усмотрение производителя в некоторые модели могут быть добавлены дополнительные аксессуары и принадлежности, о чем указывается на упаковке товара или на специальном стикере.

ТЕХНИЧЕСКИЕ ХАРАКТЕРИСТИКИ

	DAST 5542LI	DAST 5542LI SET
Батарея аккумуляторная Li-ion, В/Ач	42 (2x21) (не входит в комплект)	42 (2x21) / 5.0
Скорость вращения, об/мин	2000	2000
Тип двигателя DAEWOO	бесщеточный	бесщеточный
Ширина уборки снега, мм	510	510
Высота уборки снега, мм	280	280
Дальность выброса снега, м	1-10	1-10
Поворот трубы выброса, °	180	180
Наличие фары	LED фара	LED фара
Класс защиты	IPX4	IPX4
Уровень шума, дБ	89	89
Вес нетто, кг	16	18
Вес брутто, кг	21	23
Габариты в упаковке (ДхШхВ), мм	645x575x440	645x575x440

СБОРКА ИЗДЕЛИЯ

В момент покупки изделие передается покупателю в частично собранном виде в картонной упаковке. Аккуратно извлеките изделие и все составляющие из упаковки, проверьте комплектность.

РУКОЯТКА

- Установите среднюю рукоятку **1** (Рис. 2). Совместите отверстия **2** нижней и средней рукоятки, убедитесь, что фиксатор рукоятки **3** направления выброса расположен сверху. Установите в отверстия винты с шайбами и закрепите рукоятки барашковыми гайками **4**.
- Установите верхнюю рукоятку **5**, совместив отверстия верхней и средней рукояток. Закрепите её с помощью болтов, шайб и барашковых гаек **4** (Рис. 3).
- Закрепите электрический провод на рукоятке при помощи держателя кабеля **6** (Рис. 3).

ТРУБА ВЫБРОСА

- Установите рукоятку для переноски **7** и трубу выброса снега **8**, совместив отверстия трубы и рукоятки со штифтами корпуса **9** (Рис. 4).
- Закрепите рукоятку **7** и трубу **8** тремя длинными винтами **10** к корпусу **9** (Рис. 4).
- Отрегулируйте положение дефлектора. Зажмите курок на рукоятке дефлектора и отклоните дефлектор в необходимое положение.



Рис. 2



Рис. 3

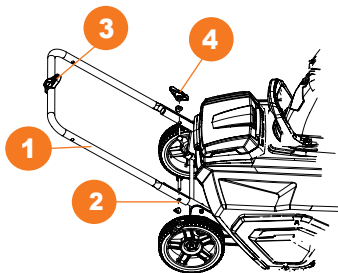

Рис. 4

РУКОЯТКА ИЗМЕНЕНИЯ НАПРАВЛЕНИЯ

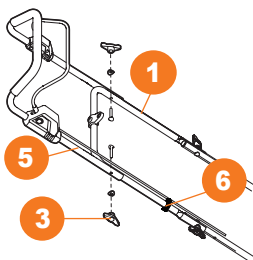
- Проденьте изогнутый конец вала рукоятки изменения направления **1** в отверстие фиксатора **2** на средней рукоятке (Рис. 5).
- Установите левую и правую половинки рукоятки **3** на вал **1**. Совместите отверстия в обеих половинках рукоятки и надежно закрепите их с помощью шести винтов (Рис. 6).
- Направьте трубу выброса снега в прямом направлении. Убедитесь, что рукоятка направлена вверх.
- Присоедините вал изменения направления выброса **1** к шарниру **4** поворотного механизма, расположенного под батарейным отсеком (Рис. 7).
- Закрепите вал **1** шплинтом **5** под фиксатором **2** (Рис. 8).
- Поверните рукоятку, чтобы убедиться, что труба вращается свободно.

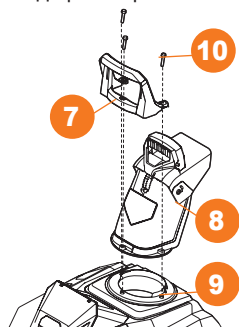

Рис. 5



Рис. 6

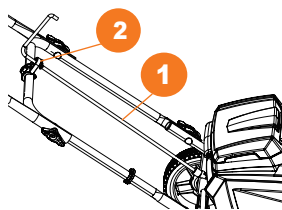

Рис. 7

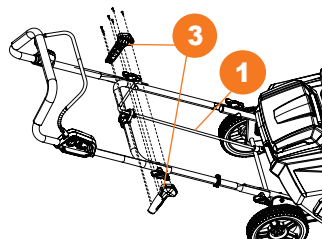

Рис. 8

УСТАНОВКА АККУМУЛЯТОРА

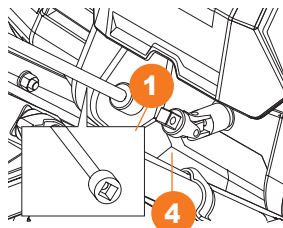
- Откройте крышку **1** отсека для аккумуляторов (Рис. 9).
- Установите аккумуляторы **2**. Убедитесь в правильном расположении аккумуляторов и соединении контактов (Рис. 9).
- Закройте крышку **1** отсека аккумуляторов (Рис. 9).

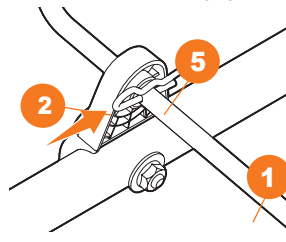

Рис. 9

ЭКСПЛУАТАЦИЯ ИЗДЕЛИЯ

- Установите аккумуляторы в корпус снегоуборщика.
- Убедитесь что дефлектор выброса направлен в сторону от людей.
- Зажмите кнопку блокировки включения **1** и прижмите скобу **2** включения двигателя к рукоятке (Рис. 10). Двигатель заработает и шнек начнет вращение.

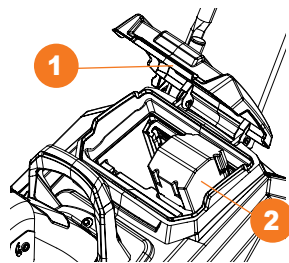

Рис. 10



Рис. 11

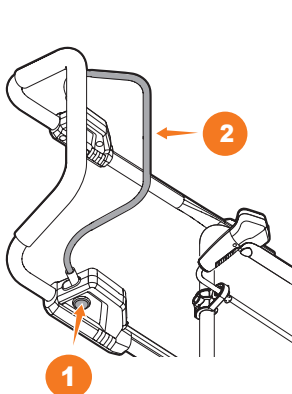

Рис. 12

- Отпустите кнопку блокировки включения **1**, продолжая прижимать скобу **2** включения двигателя и приступайте к уборке снега (Рис. 10).
- Для остановки двигателя отпустите скобу **2** включения двигателя и дождитесь полной остановки вращения шнеков (Рис. 10).

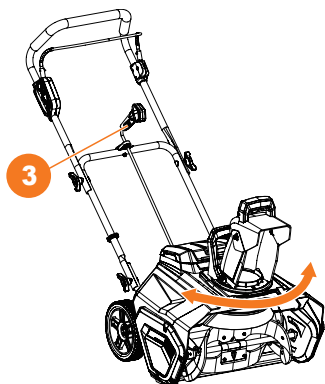
НАПРАВЛЕНИЕ ВЫБРОСА СНЕГА

- Измените направление выброса снега, наклоном рукоятки **3** в соответствующую сторону (Рис. 11).
- Отрегулируйте дальность выброса снега, изменением положение дефлектора **4**. Зажмите курок на рукоятке дефлектора **5** и отклоните дефлектор **4** в необходимое положение (Рис. 12).

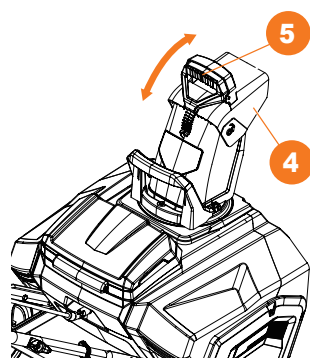
ТЕХНИЧЕСКОЕ ОБСЛУЖИВАНИЕ

- Техника безопасности при проведении технического обслуживания
- Перед началом любых работ по обслуживанию или ремонту убедитесь, что двигатель остановлен и аккумуляторы извлечены. Это поможет избежать возможных рисков.
- Невозможно предостеречь от всех возможных опасностей, которые могут возникнуть во время проведения технического обслуживания. Только вы сами можете решить, выполнять или не выполнять ту или иную операцию.

ВНИМАНИЕ

Невозможность правильно и безопасно выполнить все указания по техническому обслуживанию может стать причиной серьезной травмы или гибели.

РАБОТЫ ПО ТЕХОБСЛУЖИВАНИЮ

Все работы, приведенные в разделе «Техническое обслуживание» должны производиться регулярно. Если пользователь не может выполнять эти работы по техобслуживанию сам, то следует обратиться в авторизованный сервисный центр. Производитель не несет ответственности в случае ущерба из-за повреждений вследствие невыполненных работ по техобслуживанию.

К таким повреждениям, кроме всего прочего, относятся:

- коррозионные повреждения и другие последствия неправильного хранения,
- повреждения и последствия в результате применения неоригинальных запчастей,
- повреждения вследствие работ по техобслуживанию и ремонту, которые производились неуполномоченными специалистами.

ОБСЛУЖИВАНИЕ СНЕГОУБОРЩИКА

Не пользуйтесь водой для очистки снегоуборщика, так как это может вывести из строя его электрические части.

- Очистите части шнека и трубу выброса снега с помощью щетки.
- Удалите с поверхности снегоуборщика остатки снега и грязи.
- Проверьте затяжку резьбовых соединений. При необходимости затяните их.
- Убедитесь в том, что шнек снегоуборщика свободно вращается.
- Проверьте отсутствие повреждений снегоуборщика. Для замены изношенных или поврежденных частей обратитесь в уполномоченный сервисный центр.
- Нанесите на шнек снегоуборщика слой силиконовой смазки для его защиты от образования льда и коррозии.
- Поместите снегоуборщик в чистое, сухое, закрытое помещение.
- Для компактного хранения, ослабьте крепление верхней рукоятки и сложите ее (Рис. 13).

Один раз в сезон рекомендуется проводить полную проверку и обслуживание снегоуборщика в уполномоченном сервисном центре.

Полный список адресов авторизованных сервисных центров Вы сможете найти на нашем официальном интернет-сайте: **www.daewoo-power.ru**

Мы рекомендуем использовать только оригинальные запчасти.



Рис. 13

РЕКОМЕНДУЕМЫЙ ГРАФИК ТЕХНИЧЕСКОГО ОБСЛУЖИВАНИЯ:

ПЕРИОДИЧНОСТЬ ТЕХНИЧЕСКОГО ОБСЛУЖИВАНИЯ (временной интервал или часы работы, в зависимости от того, что наступит раньше)	Действия	При каждом использовании	По окончании работ	По окончании первого месяца или через первые 20 часов работы	Каждый месяц или 50 часов работы
Ремни привода шнека	Проверка - регулировка			X	X
	Замена*				
Шнек	Проверка (осмотр)	X			
	Очистка		X		
Подшипники оси шнека	Смазка				X
Корпус изделия, вентиляционные отверстия	Очистка		X		

* Рекомендуется обращаться в авторизованный сервисный центр **DAEWOO**.

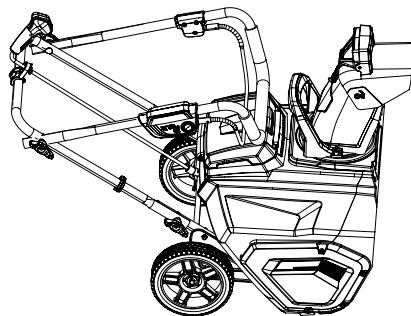
УСТРАНЕНИЕ НЕИСПРАВНОСТЕЙ

НЕИСПРАВНОСТЬ	ВОЗМОЖНАЯ ПРИЧИНА	УСТРАНЕНИЕ НЕИСПРАВНОСТИ
Электродвигатель не включается	Неисправен пусковой выключатель	Обратитесь в уполномоченный сервисный центр
Двигатель гудит, но шнек не вращается	Заблокирован шнек или выбрасыватель снега	Отсоедините аккумулятор и удалите посторонние предметы из шнека и выбрасывателя снега
	Проблема с приводом или ремнем	Обратитесь в уполномоченный сервисный центр
Двигатель внезапно остановился	Сработало устройство защиты от перегрузки	Выключите двигатель, очистите шнек и выбрасыватель снега и подождите 10 минут перед повторной попыткой включения электродвигателя.
Повышенный шум при работе (треск, шорохи, щелчки)	Ослабло крепление резьбовых соединений снегоуборщика	Подтяните все резьбовые соединения или обратитесь в уполномоченный сервисный центр
	Произошел боковой удар, повлекший за собой смещение корпуса электродвигателя от первоначального положения	Обратитесь в уполномоченный сервисный центр
Повышенная вибрация	Ослабли или потеряны крепежные элементы шнека или поврежден шнек снегоуборщика	Выключите электродвигатель, отсоедините аккумулятор. Затяните ослабленные или установите новые крепежные элементы. При повреждении шнека обратитесь в уполномоченный сервисный центр
	Ослабли крепежные элементы электродвигателя	Для правильной установки электродвигателя обратитесь в уполномоченный сервисный центр
Снегоуборщик не убирает снег	Заблокирован шнек или выбрасыватель снега	Отсоедините аккумулятор и удалите посторонние предметы из шнека и выбрасывателя снега
	Порвался или растянулся ремень привода шнека	Проверьте состояние ремня привода шнека, при необходимости обратитесь в уполномоченный сервисный центр

ХРАНЕНИЕ И ТРАНСПОРТИРОВКА

ХРАНЕНИЕ

Изделие необходимо хранить в недоступном для детей, сухом темном помещении с естественной вентиляцией, при температуре окружающей среды от -20 до +40 °C и относительной влажностью воздуха не выше 80%. Очищайте изделие после каждого использования. Не допускается производить хранение в одном помещении с химически активными веществами.

При длительном хранении необходимо произвести консервацию изделия, для этого:

- Очистите наружные и внутренние части изделия от остатков материала. Сохраняйте вентиляционные отверстия в чистоте, протрите мягкой тканью все поверхности. Не используйте для чистки горючие жидкости.
- Произведите ремонт возможных неисправностей.

- Перед хранением, аккумулятор должен быть полностью заряжен. Храните аккумулятор в заряженном состоянии в сухом месте при температуре воздуха от +5 до +30 градусов. Не допускайте хранения в сырых или неотапливаемых помещениях, под воздействием прямых солнечных лучей.
- В течение всего периода хранения нужно регулярно заряжать аккумулятор с помощью сетевого адаптера (каждые 3 месяца). Храните сетевой адаптер в сухом месте.

ТРАНСПОРТИРОВКА

Категорически не допускается падение и любые механические воздействия на изделие при транспортировке. Допускается транспортировать продукцию любым видом закрытого транспорта в упаковке производителя или без нее, с сохранением изделия от механических повреждений, атмосферных осадков, воздействия химически-активных веществ и обязательным соблюдением мер предосторожности при перевозке хрупких грузов. При проведении разгрузочно-погрузочных работ не допускается использование любого вида техники, работающей по принципу зажима упаковки.

ВНИМАНИЕ

Снегоборщики DAEWOO проходят обязательную сертификацию в соответствии с Техническим Регламентом о безопасности машин и оборудования. Использование, обслуживание и хранение снегоборщика DAEWOO должны осуществляться точно, как описано в настоящем руководстве по эксплуатации.

СРОК СЛУЖБЫ И УТИЛИЗАЦИЯ УСТРОЙСТВА

СРОК СЛУЖБЫ

При выполнении требований Руководства по эксплуатации срок службы изделия составляет **5 лет** с даты продажи. Если дата продажи не указана, срок службы исчисляется с даты выпуска.

УТИЛИЗАЦИЯ УСТРОЙСТВА

- Устройство, руководство по эксплуатации, и все комплектующие детали следует хранить на протяжении всего срока эксплуатации. Должен быть обеспечен свободный доступ ко всем деталям и всей необходимой информации для всех пользователей устройства.
- Данное устройство и комплектующие узлы изготовлены из безопасных для окружающей среды и здоровья человека материалов и веществ.
- Тем не менее, для предотвращения негативного воздействия на окружающую среду, по окончании использования устройства, либо по истечению срока его службы, или его непригодности к дальнейшей эксплуатации, устройство подлежит сдаче в приемные пункты по переработке металлолома и пластмасс.
- Утилизация устройства и комплектующих узлов заключается в его полной разборке и последующей сортировке по видам материалов и веществ, для последующей переплавки или использования для вторичной переработки.
- По истечению срока службы, устройство должно быть утилизировано в соответствии с нормами, правилами и способами, действующими в месте утилизации бытовых приборов.
- Утилизация устройства должна быть произведена без нанесения экологического ущерба окружающей среде, в соответствии с нормами и правилами, действующими на территории Таможенного союза.
- Данное изделие запрещается утилизировать вместе с обычными бытовыми отходами. По окончании срока службы утилизируйте аккумулятор безопасным для окружающей среды способом в соответствии с требованиями и законами, действующими в вашем регионе.

ГАРАНТИЙНЫЕ ОБЯЗАТЕЛЬСТВА

Основной гарантийный срок на изделие составляет **12 месяцев** со дня продажи. В течение гарантийного срока устраняются бесплатно неисправности, возникшие из-за применения некачественного материала при производстве и дефекты сборки, допущенные по вине производителя. Гарантия вступает в силу только при правильном заполнении гарантийного талона. Изделие принимается в ремонт в чистом виде и полной комплектности.

ДОПОЛНИТЕЛЬНАЯ ГАРАНТИЯ XXL

Производитель предоставляет Дополнительную гарантию - **24 месяца** на изделие с даты окончания основного гарантийного срока.

Программа гарантии **DAEWOO XXL** позволяет расширить срок бесплатного гарантийного обслуживания при соблюдении следующих условий:



1 Убедитесь, что продавец заполнил гарантийный талон и указал дату продажи



2 Не позднее 30 дней с момента покупки зайдите на официальный сайт DAEWOO Power Products



3 Заполните простую форму и активируйте серийный номер изделия



4 Получите Сертификат на расширенное гарантийное обслуживание DAEWOO XXL на свой электронный адрес



5 Регулярно проходите техническое обслуживание в любом авторизованном сервисном центре*



6 Соблюдайте все требования и рекомендации по эксплуатации изделия, указанных в Руководстве пользователя

*при прохождении планового технического обслуживания (далее «ТО») в авторизованном сервисном центре необходимо получить соответствующую отметку в гарантийном талоне. График ТО и перечень работ указаны в Руководстве пользователя каждого Изделия, а также на веб-сайте в сети Интернет по адресу: www.daewoo-power.ru

При невыполнении любого из выше указанных требований считается, что Дополнительная гарантия не установлена. Дополнительная гарантия не распространяется на отдельные детали, комплектующие, расходные материалы, дефекты и случаи, на которые не установлен основной гарантийный период.

УСЛОВИЯ ПРЕДОСТАВЛЕНИЯ ГАРАНТИИ

Гарантийные обязательства распространяются только на производственные дефекты.

Большинство изделий требуют определенного ухода и регулярного ТО. Порядок прохождения ТО указан в руководстве по эксплуатации для каждого изделия. ТО должно проводиться только специалистами авторизованных сервисных центров с соответствующей отметкой в гарантийном талоне. В случае не своевременного выполнения ТО, если это явилось причиной возникновения неисправностей (дефектов) каких-либо узлов и агрегатов изделия, покупатель полностью теряет право на дополнительную гарантию.

ТО продукции не является гарантийным обязательством изготовителя (продавца) и оплачивается потребителем по расценкам авторизованного сервисного центра.

На все изделия установлен ограниченный срок службы, указанный в руководстве по эксплуатации каждого изделия. По истечении установленного срока службы изготовитель не несет ответственности за безопасное использование изделия.

Информация о технически сложных товарах. Пункт 3 Перечня технических сложных товаров, утвержденного Постановлением Правительства РФ от 10.11.2011 г. №924 включает тракторы, мотоблоки, мотокультиваторы, машины и оборудование для сельского хозяйства с двигателем внутреннего сгорания (с электродвигателем). Согласно разъяснению Минпромторга России (письмо от 10.04.2012 г. № 08-693), к указанным машинам и оборудованию относятся: мотокосы, триммеры, кусторезы, газонокосилки, косилки для высокой травы, генераторы (бензиновые и дизельные), мотопомпы, электронасосы, бензопилы и электропилы, мойки высокого давления, дизельные (электрические и газовые) нагреватели, снегоочистители роторные, малогабаритные машины для уборки снега.

В случае несвоевременного извещения о выявленных неисправностях, продавцу, импортеру или уполномоченной организации вправе отказать полностью или частично от удовлетворения предъявляемых претензий (ст. 483 ГК РФ).

Гарантия исключает действия обстоятельств непреодолимой силы, находящиеся вне контроля производителя.

Заводской брак определяется экспертной комиссией авторизованного сервисного центра.

ГАРАНТИЯ НЕ РАСПРОСТРАНЯЕТСЯ

- На механические повреждения (трещины, сколы и т.д.) и повреждения, вызванные воздействием агрессивных сред, загрязнением, попаданием инородных предметов внутрь изделия и вентиляционные решетки, а также на повреждения, наступившие вследствие неправильного хранения (коррозия металлических частей);
- На неисправности, вызванные засорением топливной или охлаждающей систем;
- На неисправности, возникшие вследствие перегрузки изделия или неправильной эксплуатации, применения изделия не по назначению, а также при нестабильности параметров электросети, превышающих нормы, установленные ГОСТ Р 54149-2010. Безусловными признаками перегрузки изделия являются оплавление или изменение цвета деталей вследствие воздействия высокой температуры, одновременный выход из строя двух и более узлов, задиры на поверхностях цилиндра или поршня, разрушение поршневых колец, шатунных вкладышей. Также гарантийные обязательства не распространяются на выход из строя автоматического регулятора напряжения электрогенераторов вследствие неправильной эксплуатации;
- На быстроизнашиваемые части (угольные щетки, ремни, резиновые уплотнители, сальники, амортизаторы, пружины сцепления, свечи зажигания, глушители, форсунки, шкивы, направляющие ролики, тросы, ручные стартеры, зажимные патроны, цанги, съемные аккумуляторы, фильтрующие элементы, смазку, сменные приспособления, оснастку, ножи, буры и т.п.) и предохранительные элементы (плавкие предохранители, срезные болты, латунные шестерни, торсионные пружины, демпферные валы и т.п.);
- На профилактику, обслуживание изделия (чистка, промывка, смазка и т.п.), установку и настройку изделия;
- На электрические кабели с механическими и термическими повреждениями;
- На изделие, вскрывавшееся или отремонтированное вне авторизованного сервисного центра. Признаками вскрытия изделия вне авторизованного сервисного центра являются, в том числе заломы шлицевых частей крепежных элементов;
- В случае эксплуатации изделия с признаками неисправности (повышенный шум, вибрация, потеря мощности, снижение оборотов, запах гари);
- На неисправности, возникшие при использовании изделия для нужд, связанных с осуществлением предпринимательской деятельности, сдачи в аренду, эксплуатацией более 50 ч/мес;
- В случае естественного износа изделия, износа трущихся частей (выработка ресурса);
- В случае, если гарантийный талон не заполнен или отсутствует печать (штамп) Продавца;
- При отсутствии подписи владельца на гарантийном талоне.

Телефон службы технической поддержки DAEWOO 8-800-301-10-12

www.daewoo-power.ru

Power your skills



DAEWOO
POWER PRODUCTS

Manufactured under license of **DAEWOO** International Corporation, Korea
WWW.DAEWOO-POWER.RU

1